

## ДВУСТЕПЕННИ ЦЕНТРОБЕЖНИ ПОМПИ от AISI 304

Двустепенни центробежни помпи, произведени от неръждаема стомана AISI 304, подходящи за захранване с вода, обработка на вода и поливане, за климатични системи и основно при изпомпване на вода и умерено агресивни течности.



### ХАРАКТЕРИСТИКИ

- Максимално работно налягане: 8 bar
- Максимална температура на течността: 60°C, 110°C (2CDH)

### МАТЕРИАЛИ

- Помпена част, работно колело, дифузьор, кожух, капак на помпата, кожух на двигател и вентилаторен капак от AISI 304
- Механично уплътнение от:
  - керамика/карбон/NBR (2CD)
  - керамика/карбон/FPM (за 2CDH)
  - SIC/SIC/FPM (за 2CDHS)

Специални механични уплътнения – по заявка

### ТЕХНИЧЕСКИ ДАННИ

- Т.Е.Ф.С. двуполусен двигател
- Изолация – клас F
- Степен на защита IP55
- 1~230V ± 10% 50Hz, 3~230/400V ± 10% 50Hz
- Постоянно включен кондензатор и автоматична термична защита от претоварване за еднофазната версия
- За трифазната версия термичната защита да се осигури от клиента
- Нагнетяване 1" – Засмукване 1"¼

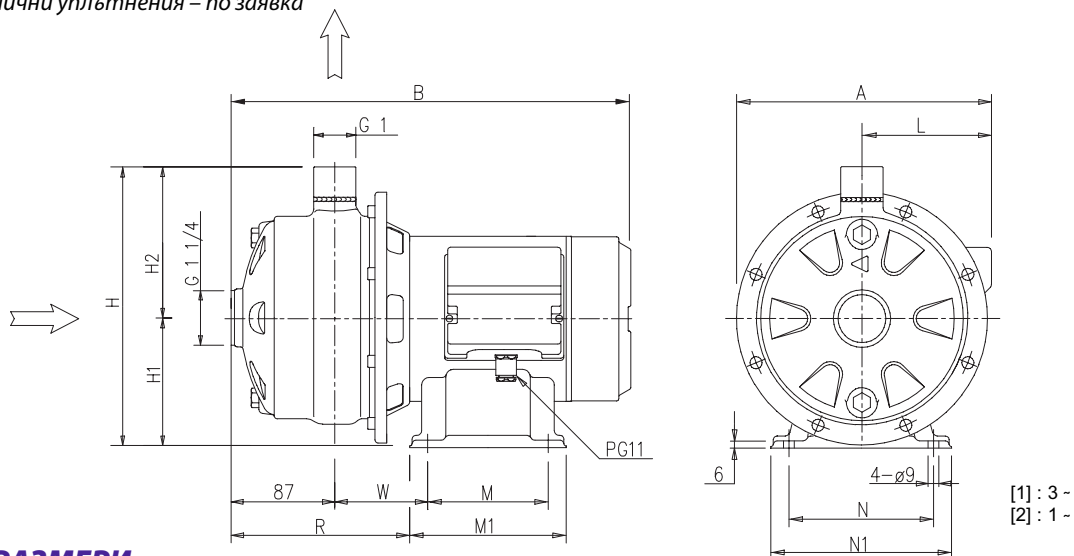

### ГАБАРИТНИ РАЗМЕРИ

Модел		Размери (mm)														Тегло (kg)		
		A		B		H	H1	H2	L		M	M1	N	N1	R	W	1~	3~
Еднофазен	Трифазен	1~	3~	1~	3~				1~	3~								
2CDM 70/10	2CD 70/10	210	206	363	363	229	106	123	106	102	100	130	120	150	164	93	14	14
2CDM 70/12	2CD 70/12	206	206	363	363	229	106	123	102	102	100	130	120	150	164	93	14,7	14,7
2CDM 70/15	2CD 70/15	226	226	375	393	229	106	123	110	110	120	150	140	170	170	95	17,8	17,8
2CDM 70/20	2CD 70/20	214	214	393	393	229	106	123	110	110	120	150	140	170	170	95	19,8	18,8
2CDM 120/15	2CD 120/15	214	214	375	393	229	106	123	110	110	120	150	140	170	170	95	16,1	15,8
2CDM 120/20	2CD 120/20	214	214	393	393	229	106	123	110	110	120	150	140	170	176	95	17,8	17,5

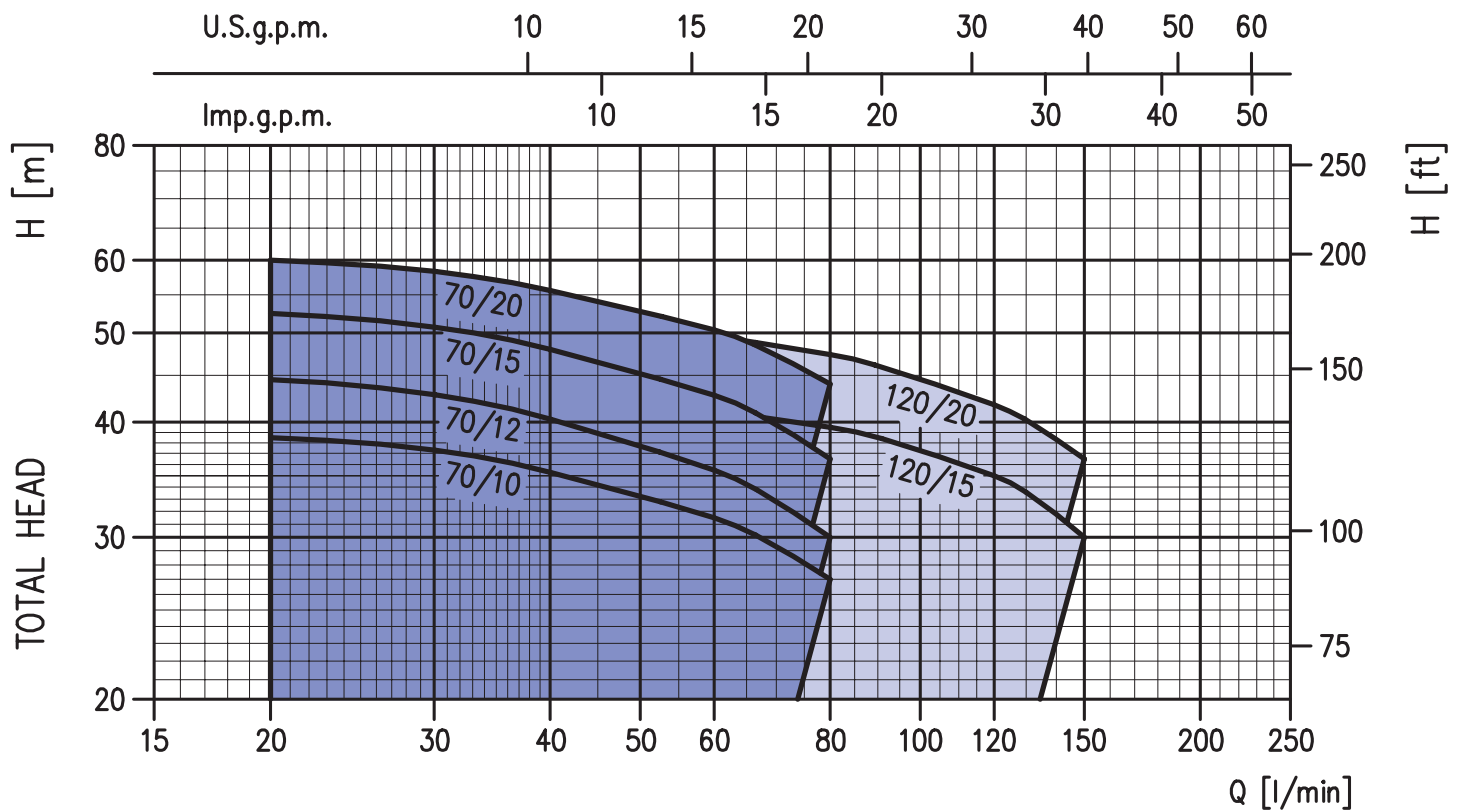
**РАБОТЕН ДИАПАЗОН** (съгласно ISO 9906 Анекс А)

**ПАРАМЕТРИ**

Модел		kW	Кондензатор		Номинален ток (A)			l/min m <sup>3</sup> /h	Q = Дебит					
Еднофазен 230V 50Hz	Трифазен 230/400V 50Hz		μF	V <sub>c</sub>	Едно- фазен	Трифазен 230V 400V			20	40	60	80	120	150
2CDM 70/10	2CD 70/10	0,75	20	450	5,8	4,0	2,3	1,2	2,4	3,6	4,8	7,2	9	
2CDM 70/12	2CD 70/12	0,9	31,5	450	7,0	5,0	2,9	38,5	35,3	31,5	27	-	-	
2CDM 70/15	2CD 70/15	1,1	35	450	8,1	5,6	3,3	44,5	40,3	35,5	30	-	-	
2CDM 70/20	2CD 70/20	1,5	40	450	10,0	7,0	4,0	52,5	48	42,8	36,5	-	-	
2CDM 120/15	2CD 120/15	1,1	35	450	8,3	5,6	3,3	60	55,6	50,4	44	-	-	
2CDM 120/20	2CD 120/20	1,5	40	450	10,2	7,0	4,0	-	42	41	39,5	35	30	
								-	51,5	49,5	47,4	41,8	36,5	

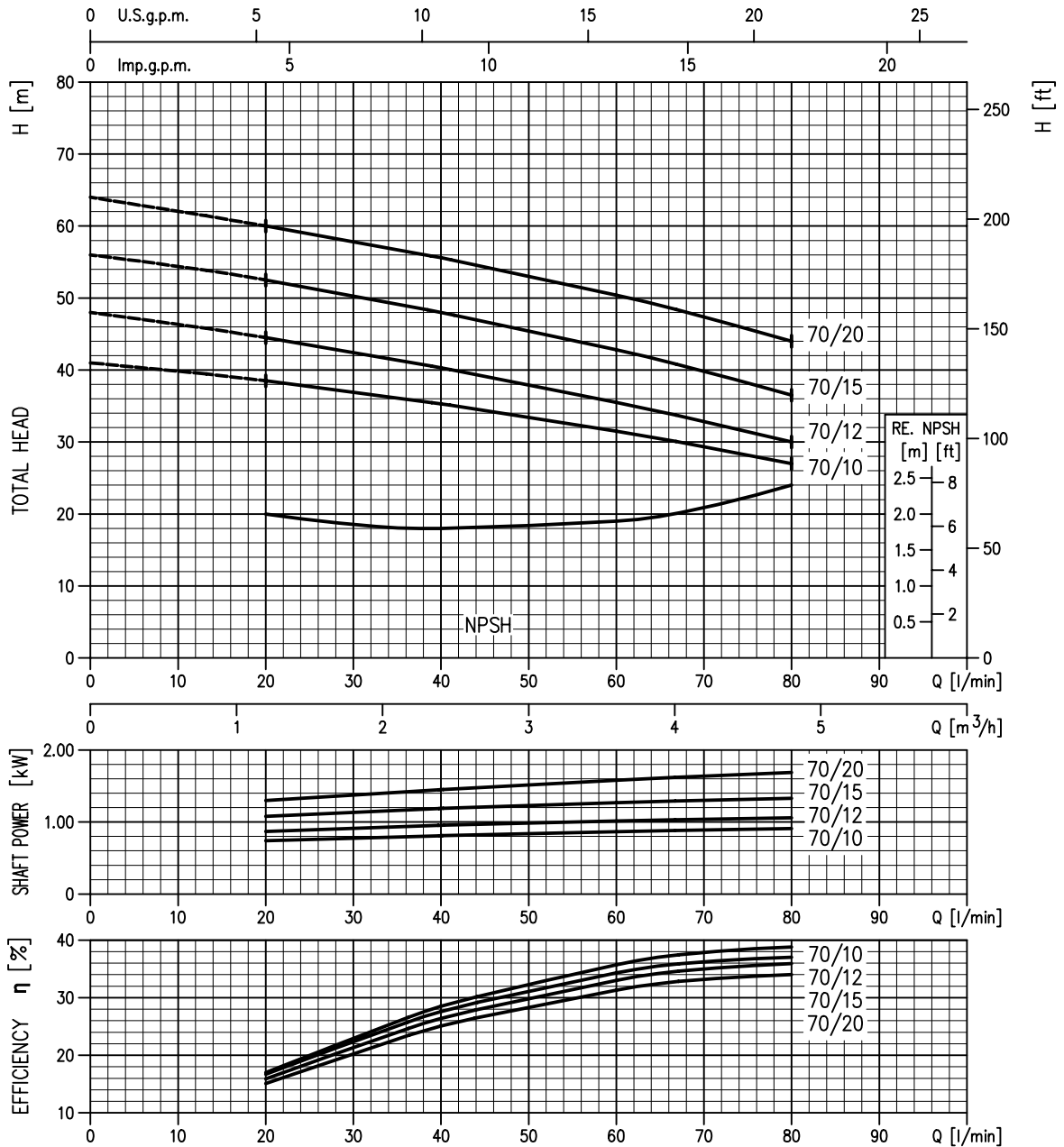
**РАБОТНИ КРИВИ СЕРИЯ 2CD 70** (съгласно ISO 9906 Анекс А)



**РАБОТНИ КРИВИ СЕРИЯ 2CD 120** (съгласно ISO 9906 Анекс А)

